

Handwritten signature

1. НРС 54...58.
2. Неуказанные предельные отклонения размеров: h12, dIT12/2.
3. В углах направляющих поверхностей допусаются поднутрения 0,05...0,1 x 0,05...0,1 мм.

Д4.1701;4034/2/5

S37_Вставка

Сталь ШХ15 ГОСТ 801-78

Трубенёв

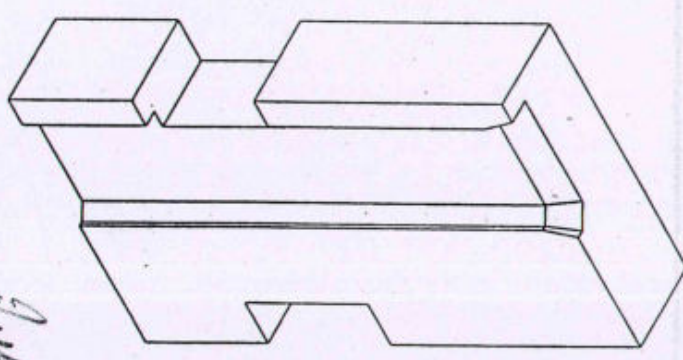
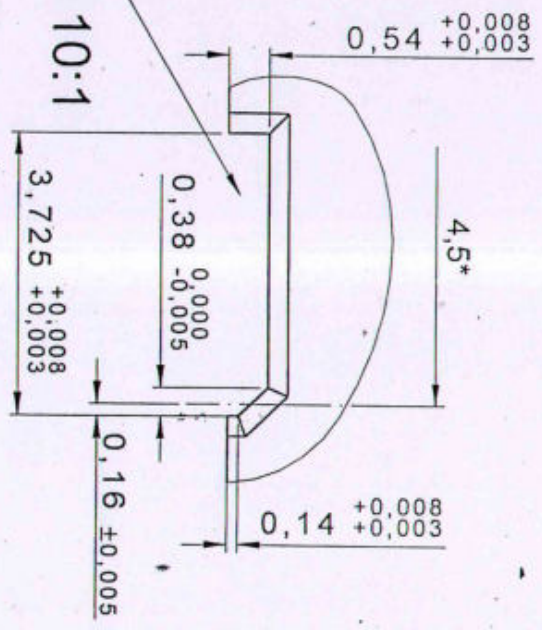
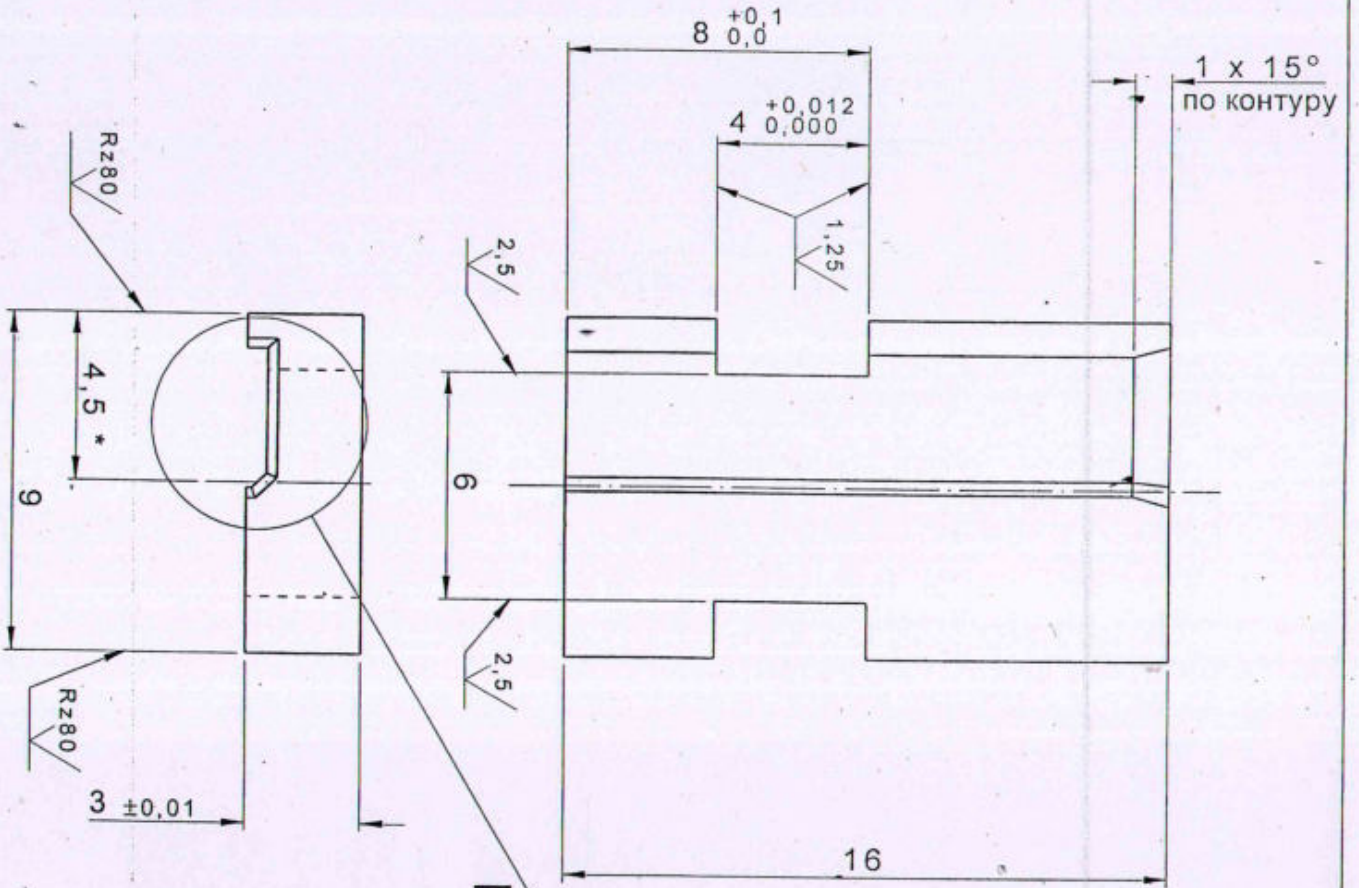

0,63

1. НРС 54...58.
2. Неуказанные предельные отклонения размеров: h12, ±IT12/2.
3. * Размер для справок.
4. В углах направляющих поверхностей допускаются поднутрения 0,05...0,1 x 0,05...0,1 мм.

Д4.1701.4034/2/9

S41_Вставка

Сталь ШХ15 ГОСТ 801-78

Трубенёв

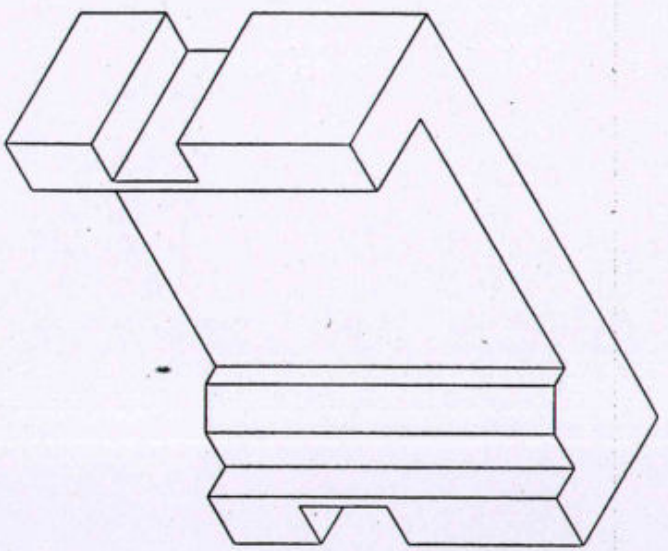
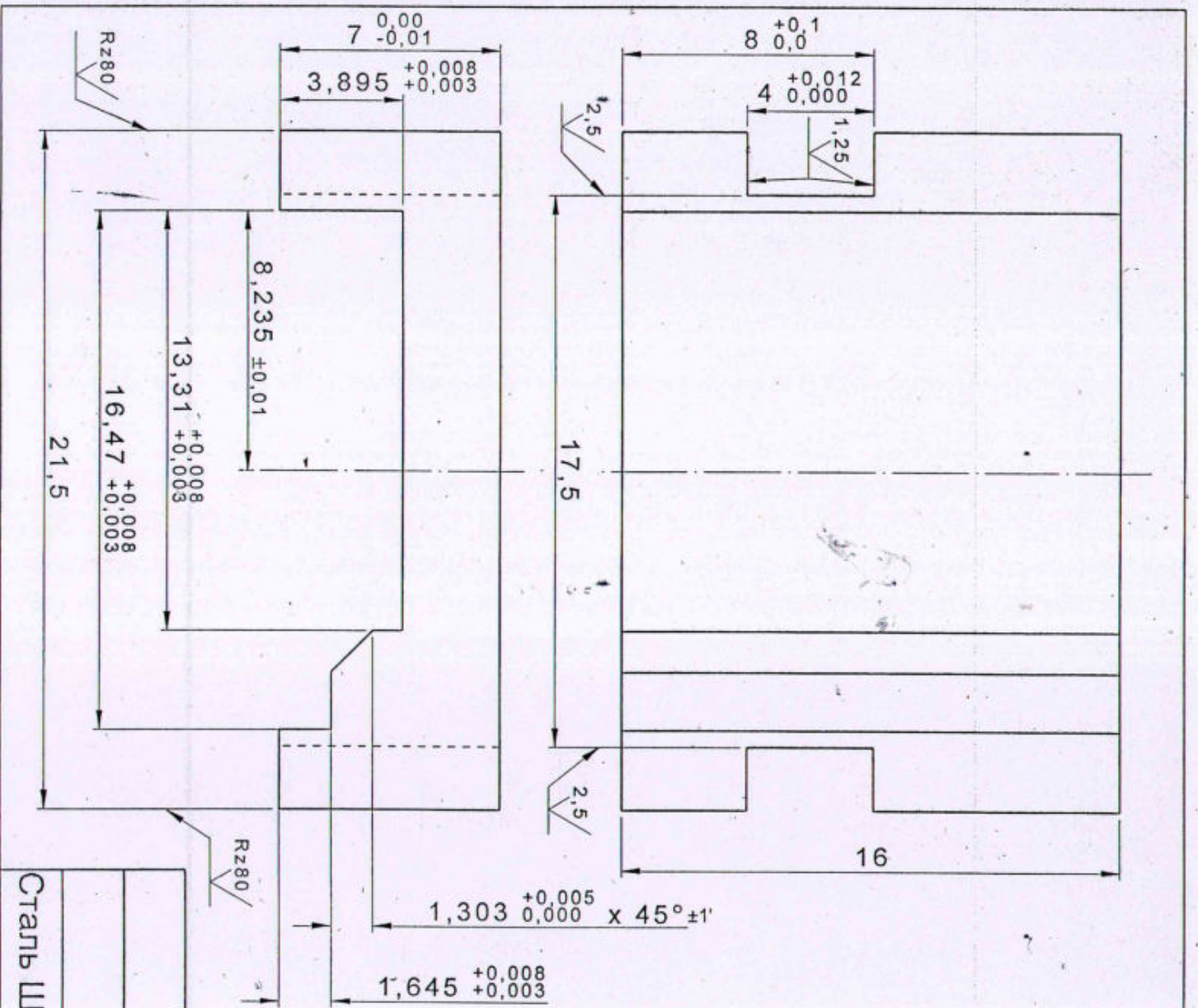

0,63

1. НРС 54...58.
2. Неуказанные предельные отклонения размеров: h12.
3. В углах направляющих поверхностей допускаются поднутрения 0,05...0,1 x 0,05...0,1 мм.

Handwritten signature

Д4.1701.4034/2/10	
S42_Вставка	
Сталь ШХ15 ГОСТ 801-78	Трубенёв

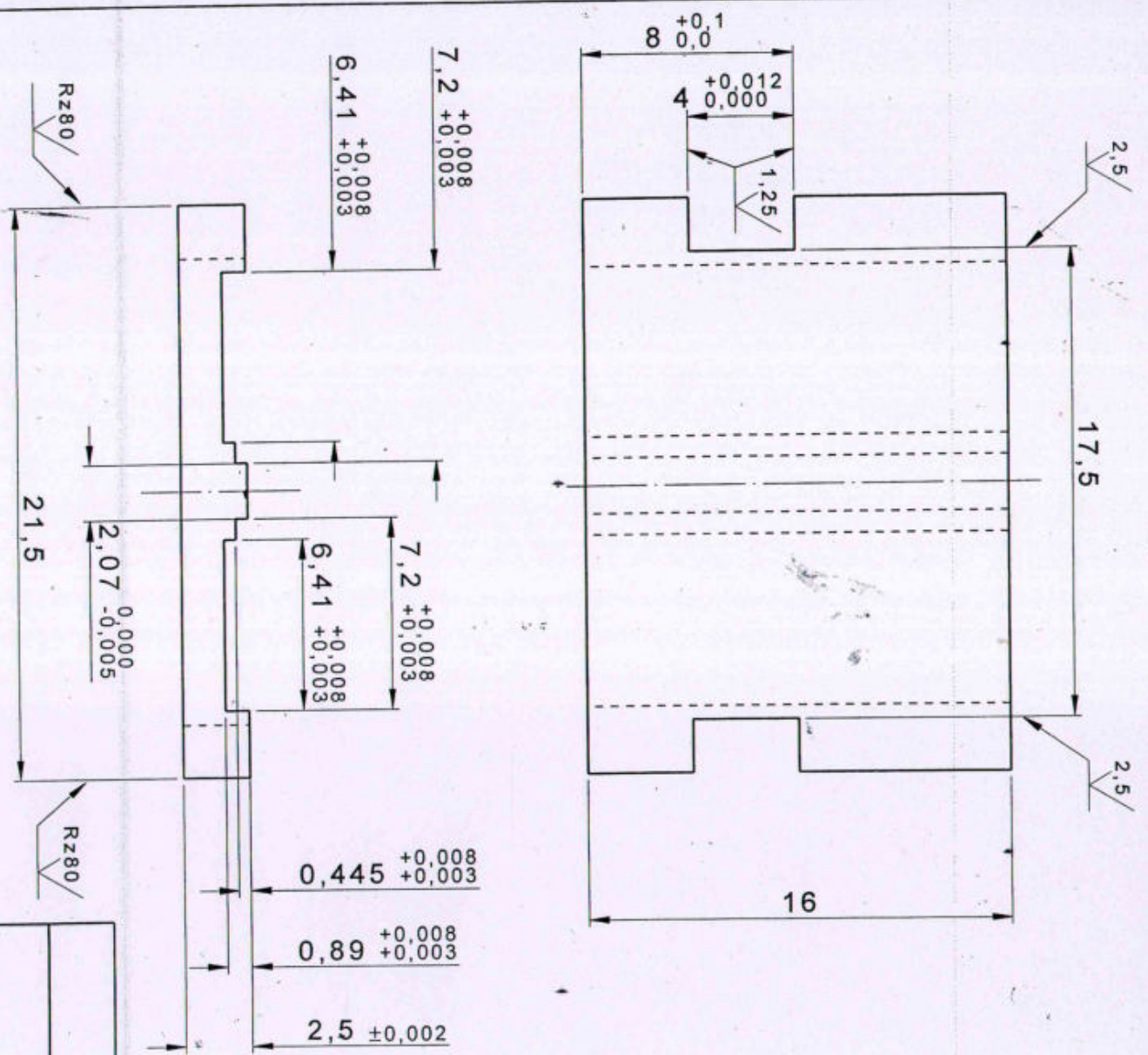

0,63

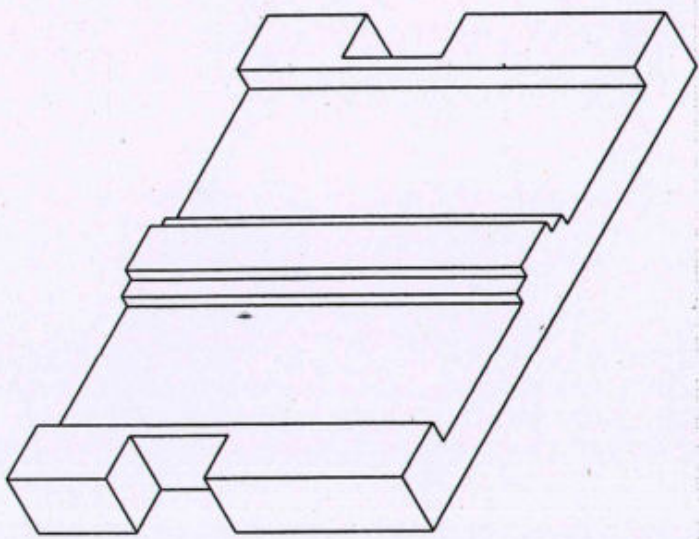

1. НРС 54...58.
2. Неуказанные предельные отклонения размеров: h12, fIT12/2.
3. В углах направляющих поверхностей допускаются поднутрения 0,05...0,1 x 0,05...0,1 мм.

Т.И.И.

Д4.1701.4024/2/11	
S43_Вставка	
Сталь ШХ15 ГОСТ 801-78	Трубенёв

0,32 (V)

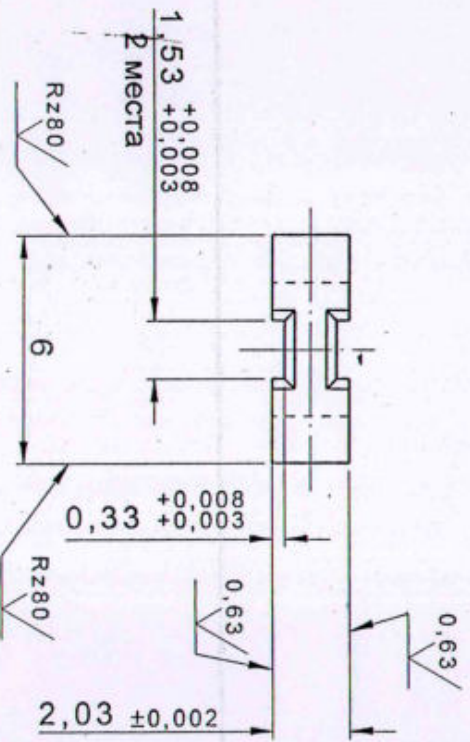
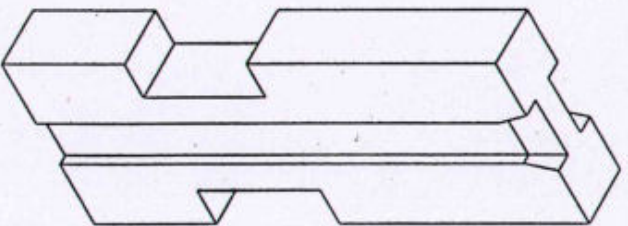
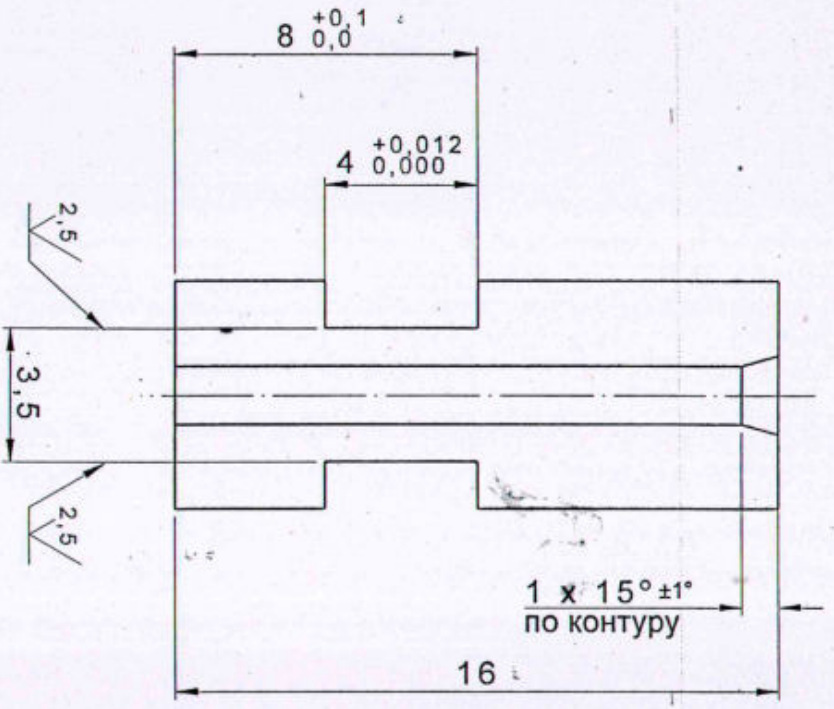

1. НРС 54...58.
2. Неуказанные предельные отклонения размеров: h12, fIT12/2.
3. В углах направляющих поверхностей допускаются поднутрения 0,05...0,1 x 0,05...0,1 мм.

Левин

Д4.1701.4034/2/14

S46 Вставка

Сталь ШХ15 ГОСТ 801-78

Трубенёв

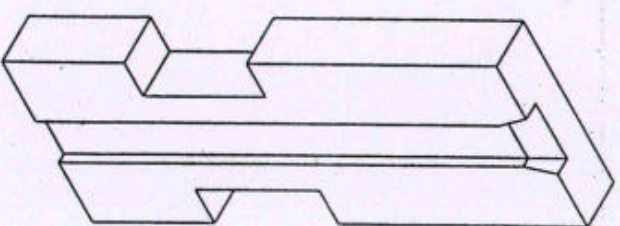
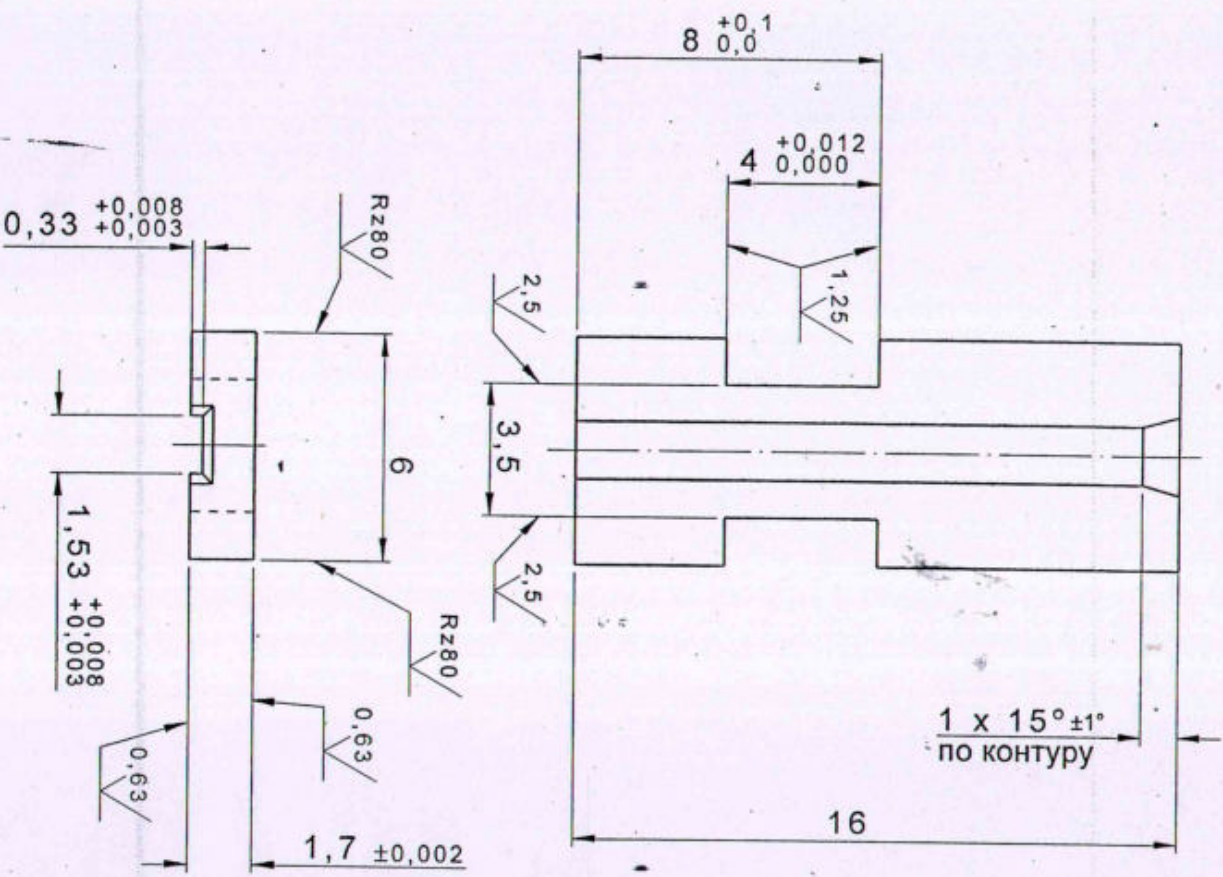

0,32

1. НРС 54...58.
2. Неуказанные предельные отклонения размеров: $h12$, $fIT12/2$.
3. В углах направляющих поверхностей Допускаются поднутрения $0,05...0,1 \times 0,05...0,1$ мм.

1 мм

Д4.1701.4034/2/15

S47_Вставка

Сталь ШХ15 ГОСТ 801-78

Трубенёв

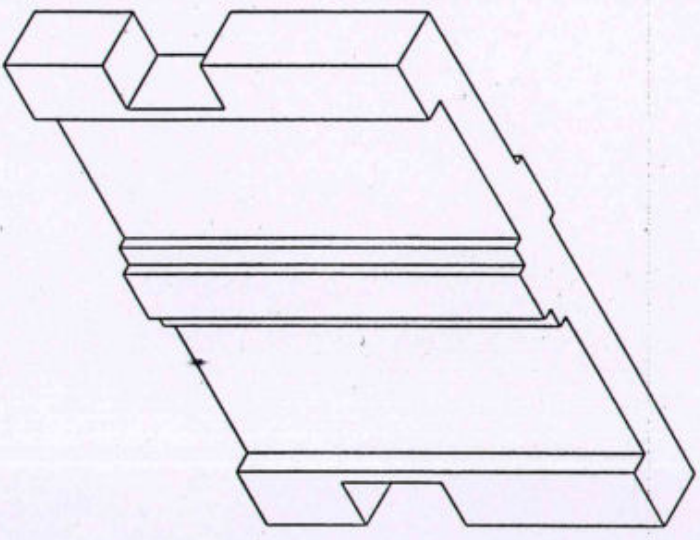
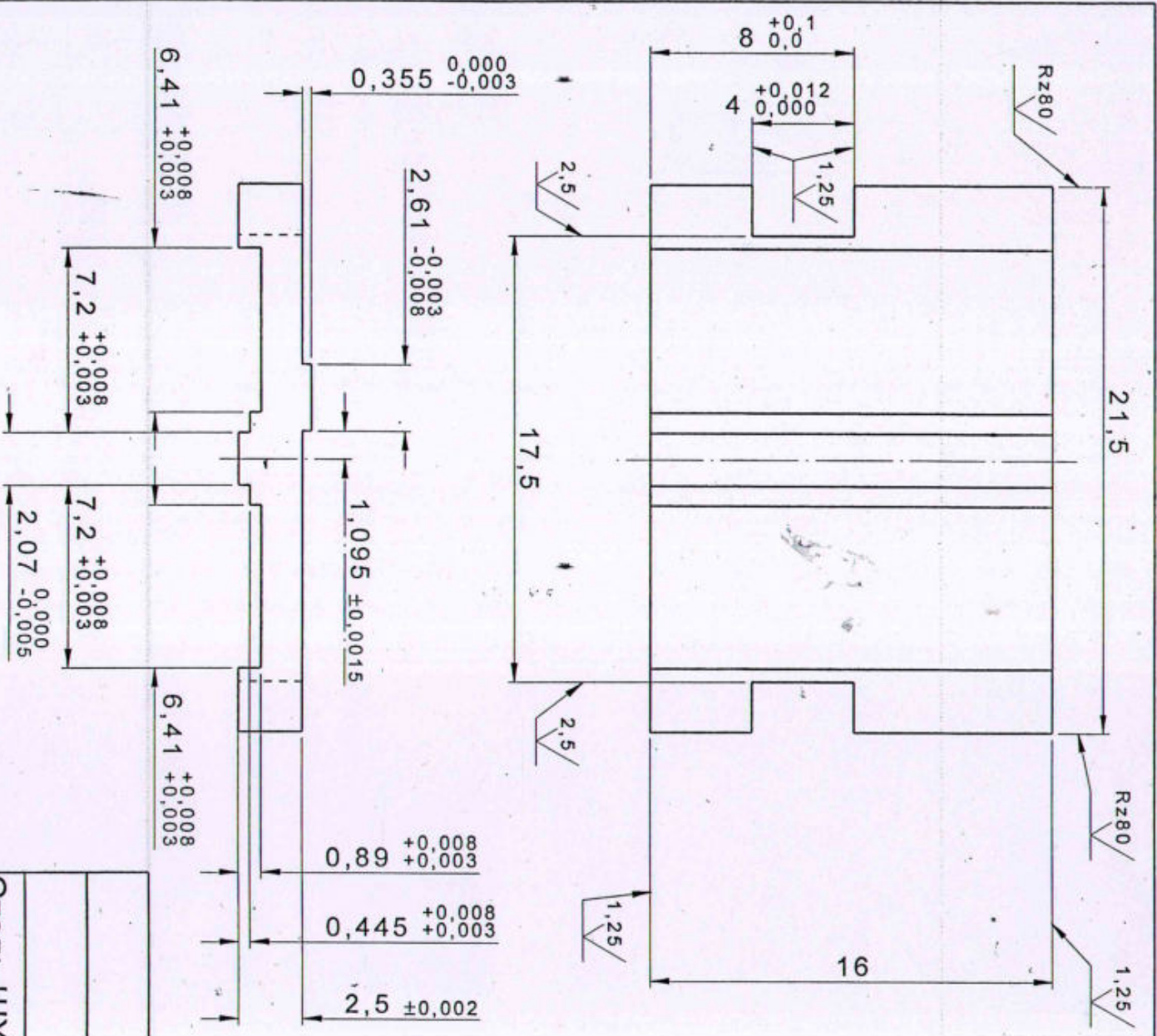

0,32 (V)

1. НРС 54...58.
2. Неуказанные предельные отклонения размеров: h12, ±IT12/2.
3. В углах направляющих поверхностей допускаются поднутрения 0,05...0,1 x 0,05...0,1 мм.

Handwritten signature

Д4.1701.4024/2/18

S50_Вставка

Сталь ШХ15 ГОСТ 801-78

Трубенёв

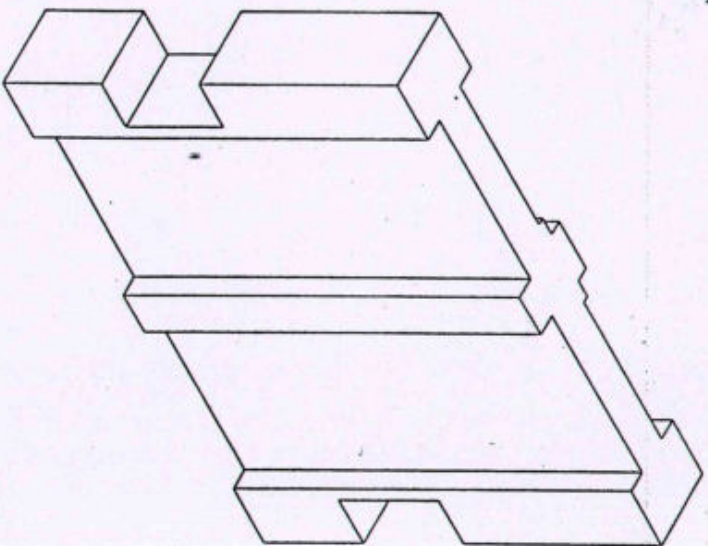
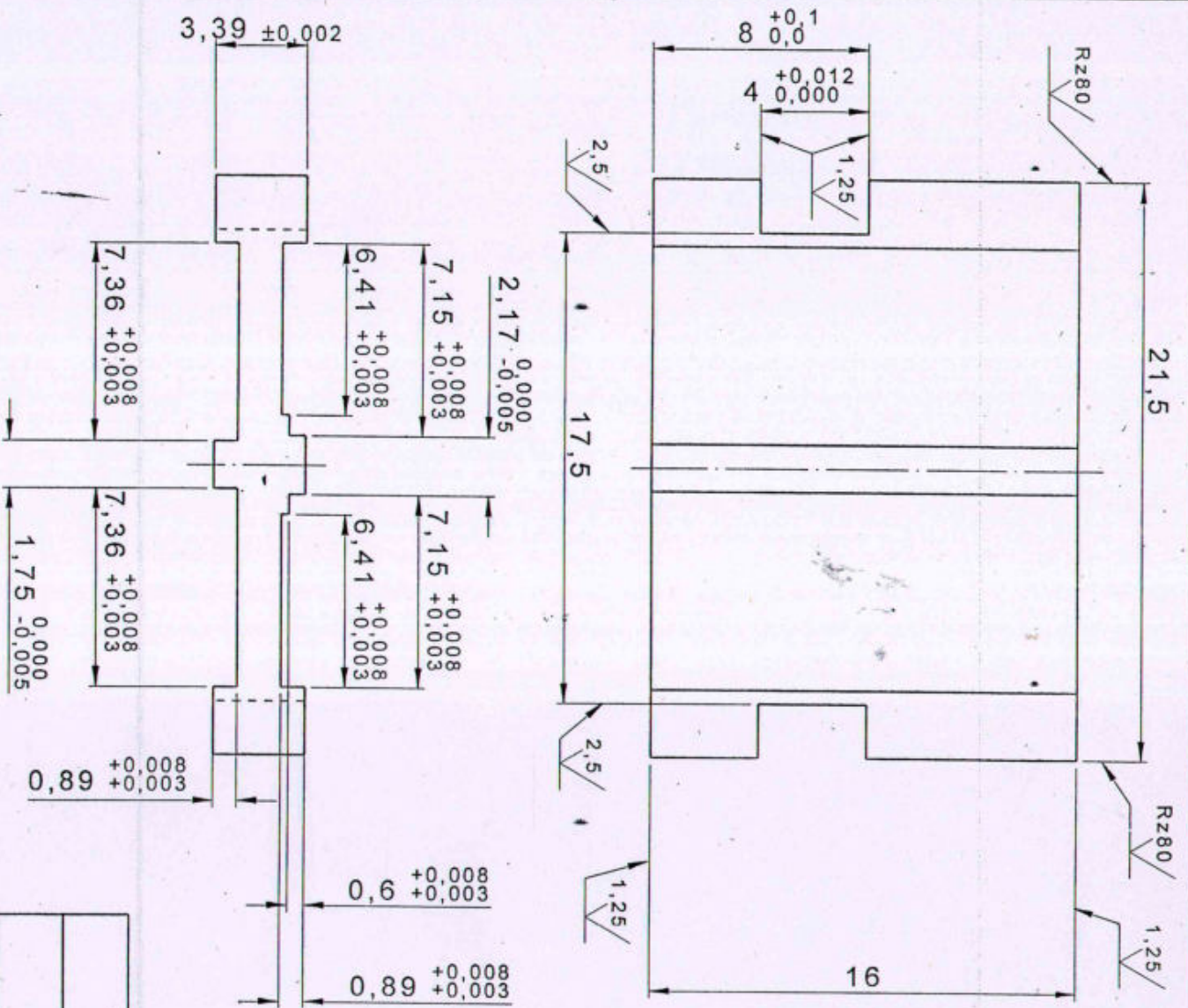

0,32 (V)

1. НРС 54...58.
2. Неуказанные предельные отклонения размеров: h12, ±IT12/2.
3. В углах направляющих поверхностей допускаются поднутрения 0,05...0,1 x 0,05...0,1 мм.

Дмитрий

Д4.1701.4024/2/19

S51 Вставка

Сталь ШХ15 ГОСТ 801-78

Трубенёв